

# LOGSTOR FXC

## Montagevejledning - Industri



## Montage af åben samlesæt FXCJoint

### Anvendelse

FXCJoints anvendes bl.a. som reparationsmuffe til fritliggende systemer.

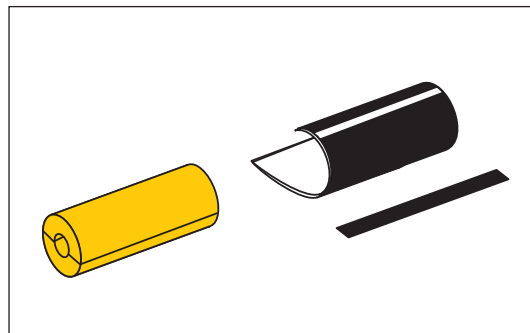

### Montagetips

#### Vigtigt:

Varm aldrig direkte på eventuelle folder, da krympesvøbets materiale misfarves og krakelerer i overfladen.

Varm aldrig ind under svøbet ved enderne, da det kan medføre varige skader på svøbet.

Brug brænderhoved  $\varnothing 50$  mm til krympesvøb indtil  $\varnothing 280$  mm. Ved større krympesvøb anvendes brænderhoved  $\varnothing 60$  mm.

### Montage

1. Opvarm hele den gamle krympemuffe.

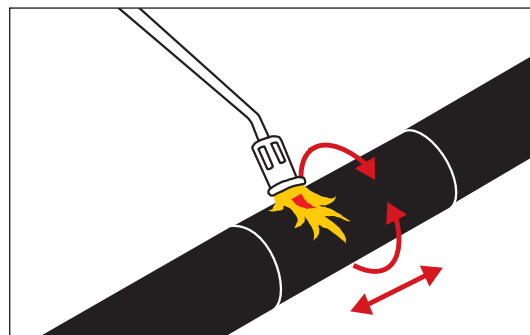

2. Skær den gamle krympemuffe igennem på langs med en skarp kniv. Fjern krympemuffen.

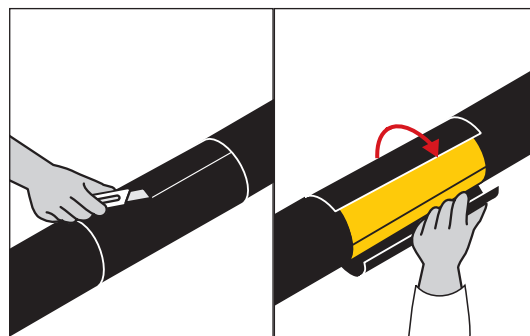

3. Rengør alle overflader i samlingsområdet.

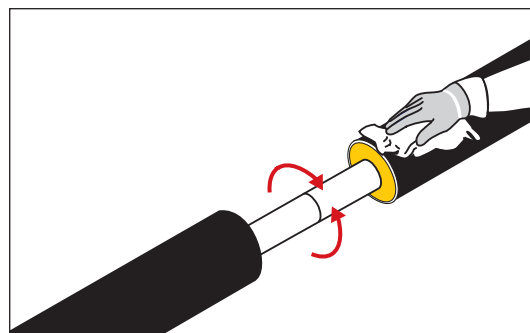

## Montage af åben samlesæt FXCJoint

### Montage, fortsat

4. Afkort isoleringsskålene, så de passer stramt mellem kapperørene.

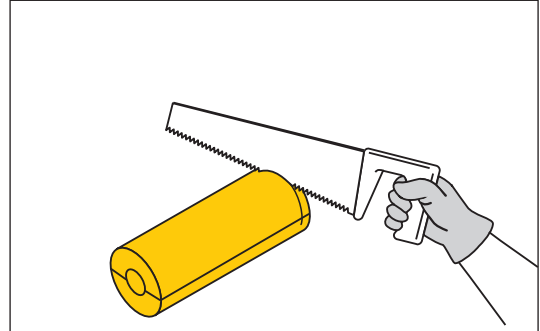

5. Monter halvsålene stramt mellem kapperørene, brug evt. tape.  
Alle overflader skal være RENE og TØRRE.  
Rengør derefter kappeoverfladen med sprit.

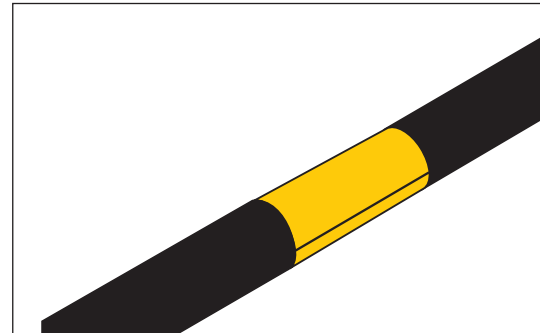

6. Aktiver kapperørene med smergellæred (korn 60 op til  $\varnothing 280$  mm og korn 36 derover), så slibemærker er synlige uden for kant af krympesvøb.  
Fjern evt. løst slibestøv og undgå berøring af de slebne anlægsoverflader.

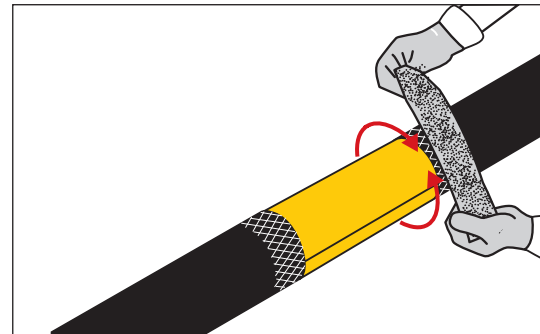

7. Aktiver kapperørene med gasbrænder til en overfladetemperatur på min.  $65^{\circ}\text{C}$ .

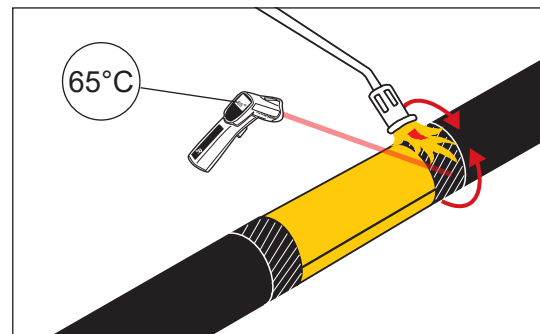

8. Fjern papiret fra krympesvøbet, idet svøbet trækkes på plads.  
Teksten skal gå rundt om røret, og samlingen skal være på oversiden.  
Svøbet skal ligge løst omkring røret med et overlap på min. 50 mm.

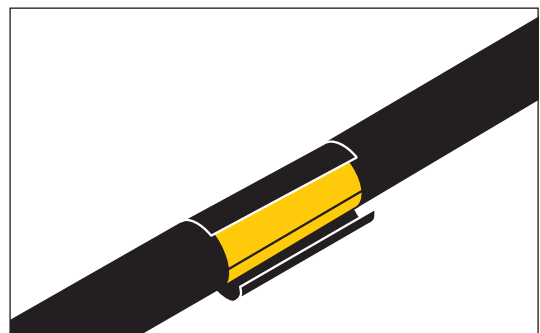

## Montage af åben samlesæt FXCJoint

### Montage, fortsat

9. Anbring låsebåndet midt over krympesvøbets samling med lomsiden nedad. Lomsiden har synligt net.  
Opvarm låsebåndet indtil en netstruktur kan anes på oversiden.  
Tryk låsebåndet fast.  
Rul herefter på låsebåndet med rullen for at sikre god vedhæftning. Alternativt kan der anvendes en patchpresse.

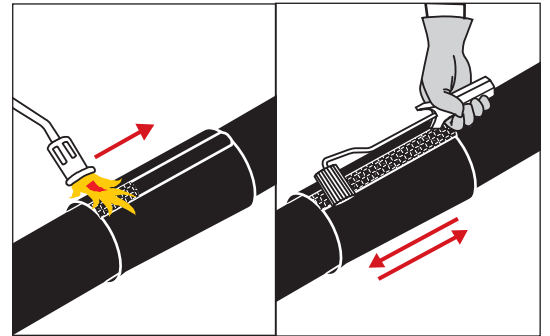

10. Krymp svøbet fra midten ud mod begge ender.  
Krymp indtil tætningsmassen er flydt ud ved alle kanter, og hele krympeeffekten er udnyttet.

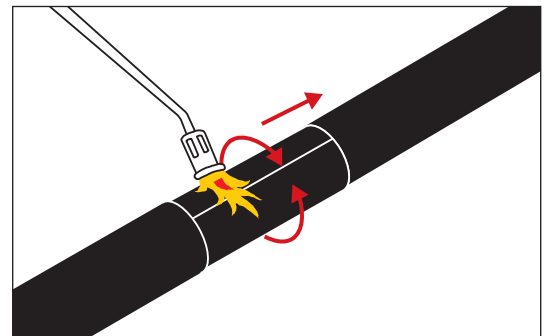

11. Rul langs kanten af overlappningen, så det sikres at en eventuel kanal lukkes med tætningsmasse.

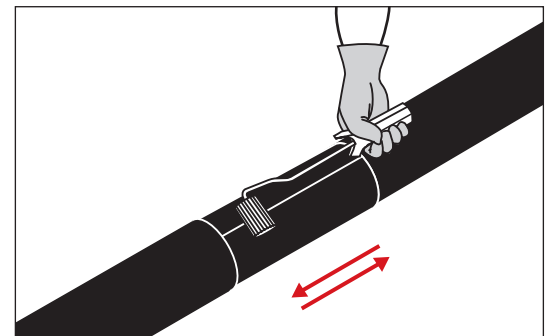

12. Samlingen er færdig.

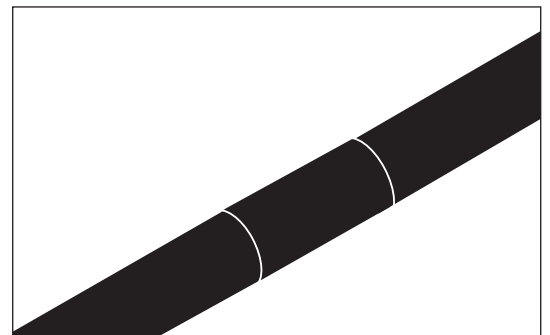

---

# Contact details

---

## Denmark

LOGSTOR Denmark Holding ApS  
Danmarksvej 11 | DK-9670 Løgstør

T: +45 99 66 10 00  
E: [logstor@kingspan.com](mailto:logstor@kingspan.com)



For the product offering in other markets please contact your local sales representative or visit [www.logstor.com](http://www.logstor.com)

Care has been taken to ensure that the contents of this publication are accurate, but Kingspan Limited and its subsidiary companies do not accept responsibility for errors or for information that is found to be misleading. Suggestions for, or description of, the end use or application of products or methods of working are for information only and Kingspan Limited and its subsidiaries accept no liability in respect thereof.

To ensure you are viewing the most recent and accurate product information, please scan the QR code directly above.

